

STEUERZENTRALE 1V0001

FÜR CONTROLLER/EXTENDER-ANWENDUNGEN & reev Dashboard Pro

Die externe Steuerzentrale ist speziell für den Einsatz in Gruppenlösungen nach dem Controller-Extender-Prinzip konzipiert. Sie ersetzt die Controller-Wallbox und übernimmt die Konfiguration und Steuerung von bis zu 16 Ladepunkten. Das für 24 Monate Laufzeit bereitgestellte reev Dashboard Pro ermöglicht einen zukunftssicheren Betrieb, regelmäßige Software-Updates sowie ein einfaches Monitoring und Management zur automatisierten monatlichen Abrechnung von Mitarbeiter*innen, Kund*innen und Gästen. Über das integrierte Lastmanagement verteilt sie den über die Hausinstallation verfügbaren Gesamtladestrom intelligent auf alle Ladepunkte im System. Durch die Kommunikation mit dem Dashboard über das interne LTE-Modul und OCPP empfiehlt sich die externe Steuerzentrale für den Einsatz im halböffentlichen und öffentlichen Bereich.



Allgemeines

Fabrikat	Externe Steuerzentrale
Produktnummer	1V0001P
EAN-Nummer	4011721181554
Statistische Warennummer	85371091
Verpackungseinheit (VPE)	1 Stück
Verpackung (Abmessung HxBxT)	370 x 285 x 170 mm
Lieferumfang	Steuerzentrale, Montage-Set

Eingang/Stromanschluss

Netzanschluss	für Zuleitung bis 2 × 50 mm ² (RCCB) und 1 × 4 mm ² (PE)
Nennspannung	230 V
Nennstrom	0,2 A (40 A Einschaltstrom)
Nennfrequenz	50 Hz
Vorsicherung	nicht erforderlich
Anschlussklemmen	Direktanschluss am RCD PE an Reihenklemme
Leitungseinführung	1 × M32 (Oberseite) und 2 × M32 (Unterseite)

Absicherung/Einbauten

RCCB	RCD, Typ A, 30 mA
MCB	B-Charakteristik, 6 A, 1+N

Software/Backend

Zugangskontrolle	Unbegrenzte Vergabe von Zugangsrechten für Fahrer*innen und Fahrzeuge mittels RFID-Karten
Smartphone-App für Fahrer*innen	Eingabe von Zahlungs- und Rechnungsinformationen, Einsicht in Transaktionshistorien, verfügbar für Android und iOS
Management & Monitoring	Einfache und benutzerfreundliche Verwaltung der Ladeinfrastruktur über das reev Online-Dashboard
Analytics	Auswertung von Ladevorgängen und Verbraucherverhalten in übersichtlichen Darstellungen
Öffentliches Laden*	Barrierefreier Zugang für Gäste und Spontanlader mittels QR-Code oder Ladekarte; Abrechnung Ad Hoc via Kreditkarte, Apple Pay und Google Pay oder eRoaming
Laden mit Verbrauchskontrolle	Kostenüberwachung von Dienstwagen und Poolfahrzeugen, Export von Ladehistorien
Laden für angemeldete Fahrer*innen*	Automatisierte monatliche Abrechnung via Kreditkarte für Zugang mittels RFID-Karte, individuelle Tarifgestaltung für verschiedene Verbrauchergruppen
Software-Updates	Automatische und kostenlose Software-Updates

* Aufgrund der geltenden Bestimmungen zur Eichrechtskonformität kann diese Funktion in Deutschland nicht angeboten werden. Eine Nachrüstung ist nicht möglich.

Arbeitsbedingungen

Arbeitstemperatur	-30 bis 40°C
Lagertemperatur	-30 bis 85°C
Relative Luftfeuchtigkeit	5 bis 95%, nicht kondensierend
Schutzklasse	I
Überspannungskategorie	III
Verschmutzungsgrad	3
Schutzart	IP44
Maximale Aufbauhöhe	≤ 2.000 m NHN
Verlustleistung	4,5 W

Normen/Richtlinien

IEC 61439-1

Gehäuse

Bauart	Wandgehäuse
Befestigungsart	Wandbefestigung über Montage-Set
Material (Gehäuse)	Kunststoff
Gehäusefarbe	anthrazit
Material (Blende)	Kunststoff
Blendenfarbe	lichtgrau
Verriegelung	metrische Schraube mit gerändeltem Kunststoffkopf
Abmessungen (HxBxT)	320 x 205 x 146 mm
Gewicht netto	ca. 2 kg
Gewicht brutto	ca. 3,5 kg

Optionales Zubehör

Konfigurationskit	CONFCAB
siehe Webseite www.ablmobility.de	

Maßzeichnung

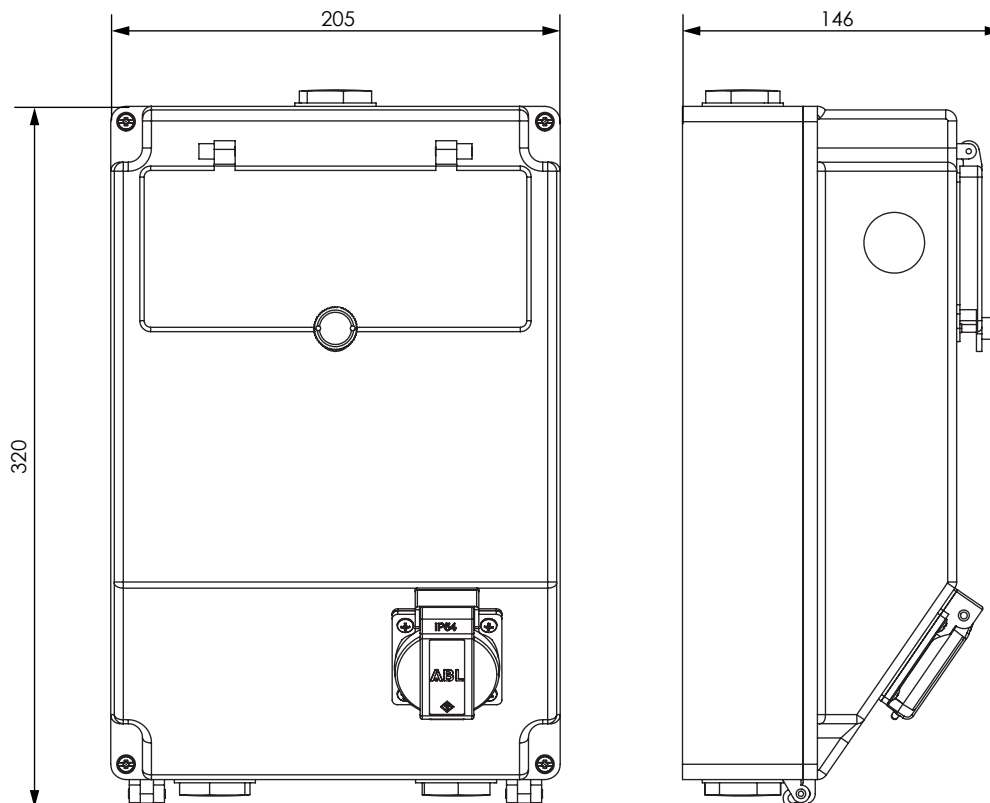

Änderungen vorbehalten: Alle Leistungsmerkmale, Spezifikationen und weitere Angaben können jederzeit ohne Ankündigung geändert werden.

ABL SURSUM
Bayerische Elektrozubehör GmbH & Co. KG

Albert-Büttner-Straße 11
D-91207 Lauf / Pegnitz

Tel. +49 (0) 9123 188-0
Fax +49 (0) 9123 188-188

info@abl.de
www.ablmobility.de

reev
by emonvia GmbH

Theo-Prosel-Weg
D-80797 München

Tel. +49 (0) 89 215 389 70

sales@reev.com
www.reev.com